

Refrigerator

BOTTOM MOUNTED FREEZER SERIES

USER MANUAL

MRF18B4AST

Warning notices: Before using this product, please read this manual carefully and keep it for future reference. The design and specifications are subject to change without prior notice for product improvement. Consult with your dealer or manufacturer for details. The diagram above is for reference only. Please consider the appearance of the actual product as the standard.

UN MOT DE REMERCIEMENT

Merci d'avoir choisi Midea ! Avant d'utiliser votre nouveau produit Midea, veuillez lire attentivement ce manuel afin de vous assurer que vous savez comment utiliser les caractéristiques et fonctions de votre nouvel appareil en toute sécurité.

TABLE DES MATIÈRES

UN MOT DE REMERCIEMENT	04
SPÉCIFICATIONS	05
GÉNÉRALITÉS DU PRODUIT	06
INSTALLATION DU PRODUIT	07
INSTRUCTIONS D'OPÉRATION	11
NETTOYAGE ET ENTRETIEN	14
DÉPANNAGE	16
DOC ET CERTIFICATIONS	18
GARANTIE	19

SPÉCIFICATIONS

Tension nominale	115V
Fréquence nominale	60Hz
Courant nominal	3A
Puissance de dégivrage	200W
Quantité de réfrigérant	R600a, 1.76oz(50g)
Agent moussant	Cyclopentane

GÉNÉRALITÉS DU PRODUIT

Description des composants

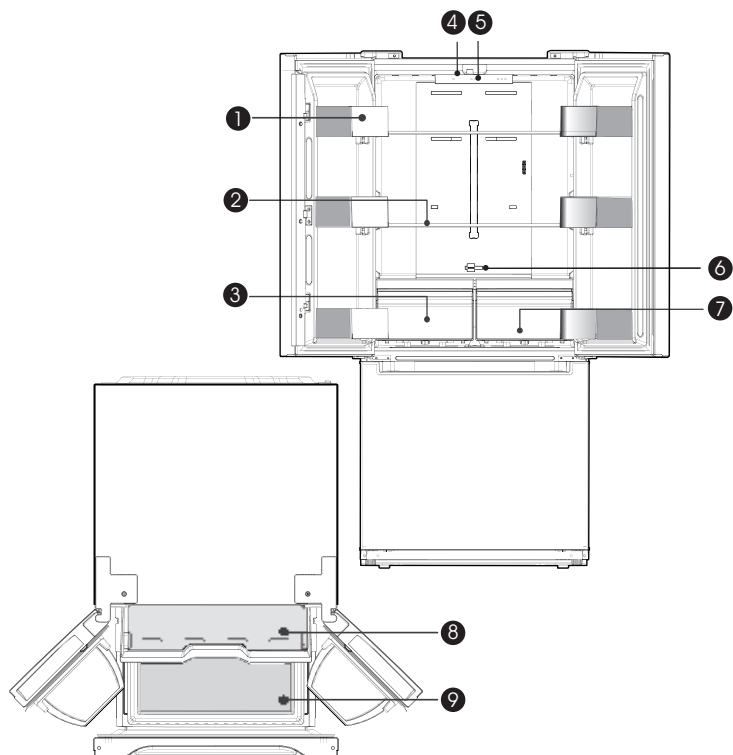

- | | | | |
|---|------------------------------------|---|---------------------------------|
| 1 | Plateau de porte | 6 | Bloc de contrôle d'humidité |
| 2 | Étagère | 7 | Bac à fruits et légumes |
| 3 | Bac à fruits et légumes | 8 | Tiroir supérieur de congélation |
| 4 | Éclairage LED | 9 | Tiroir inférieur de congélation |
| 5 | Panneau de contrôle et d'affichage | | |

ATTENTION

La figure ci-dessus est seulement à titre indicatif. La configuration réelle dépendra du produit actuel ou de la déclaration du distributeur.

INSTALLATION DU PRODUIT

Instructions d'installation

Pour les appareils de réfrigération de la classe climatique

- En fonction de la classe climatique, cet appareil de réfrigération est destiné à être utilisé dans les plages de température ambiante indiquées dans le tableau suivant.
- La classe climatique est indiquée sur la plaque signalétique. Le produit peut ne pas fonctionner correctement à des températures hors de la plage spécifiée.
- Vous trouverez la classe climatique sur l'étiquette du produit.

Plage de température effective

- Le produit est conçu pour fonctionner normalement dans le cadre de la plage de température spécifiée par sa classe.

Classe	Symbole	Plage de température ambiante °C	
		IEC 62552 (ISO 15502)	ISO 8561
Subtempérée	SN	+ 10 à + 32	+ 10 à + 32
Tempérée	N	+ 16 à + 32	+ 16 à + 32
Subtropicale	ST	+ 16 à + 38	+ 18 à + 38
Tropicale	T	+ 16 à + 43	+ 18 à + 43

FR

Dimensions et dégagements

- Une distance trop faible par rapport aux éléments adjacents peut entraîner une dégradation de la capacité de congélation et une augmentation des coûts d'électricité. Prévoyez plus de 100mm de dégagement par rapport à chaque mur adjacent lors de l'installation de l'appareil.

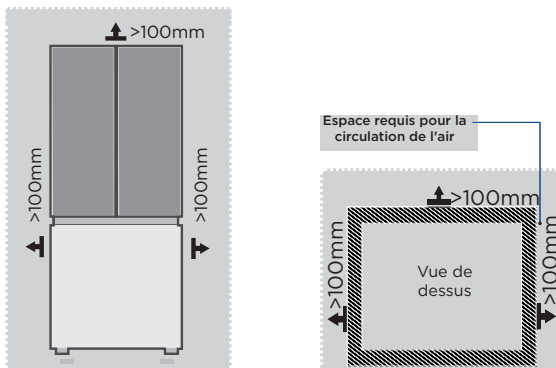

● ATTENTION

La figure ci-dessus est seulement à titre indicatif. La configuration réelle dépendra du produit actuel ou de la déclaration du distributeur.

Schéma de l'espace requis (lorsque la porte est ouverte et lorsque la porte est fermée)

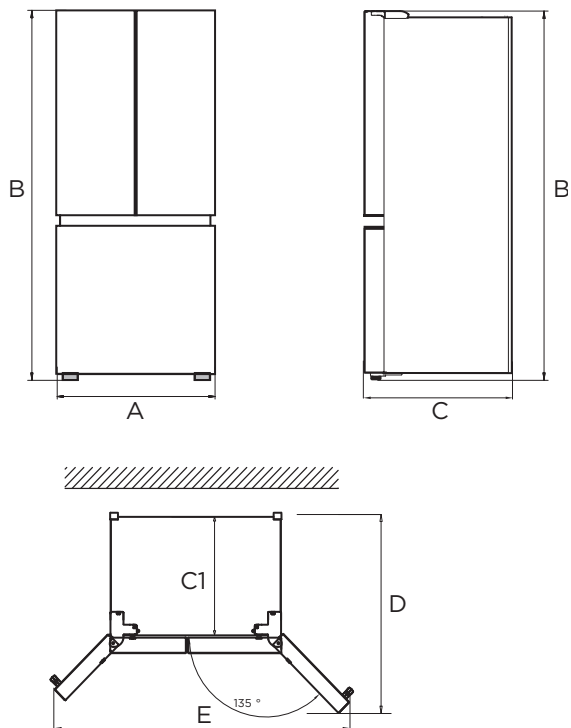

FR

Largeur	Hauteur totale	Profondeur	Profondeur avec poignée	Profondeur portes ouvertes à 135°	Largeur portes ouvertes à 135°
A	B	C	C1	D	E
750	1692	785	705	1038	1277

Remarque : Toutes les dimensions sont en mm.



Pieds de nivellement

Pour éviter les vibrations, l'appareil doit être mis à niveau.

Si nécessaire, ajustez les vis de mise à niveau pour compenser les inégalités du sol.

L'avant doit être légèrement plus haut que l'arrière pour faciliter la fermeture de la porte.

Les vis de mise à niveau peuvent être tournées facilement en inclinant légèrement le boîtier de l'appareil.

Tournez les vis de mise à niveau dans le sens inverse des aiguilles de la montre  pour relever l'appareil et dans le sens des aiguilles de la montre  pour l'abaisser.

Mise à niveau de la porte

Liste des outils à fournir par l'utilisateur



Pincés

Pièces fournies avec le kit



Anneaux de fixation

1. Relevez la porte inférieure jusqu'au niveau de la porte supérieure.
2. Insérez l'anneau de fixation fourni à l'aide de pincés dans l'espace entre l'œillet de la charnière et la charnière inférieure. Le nombre d'anneaux de fixation que vous devrez insérer dépend de l'espace.

FR

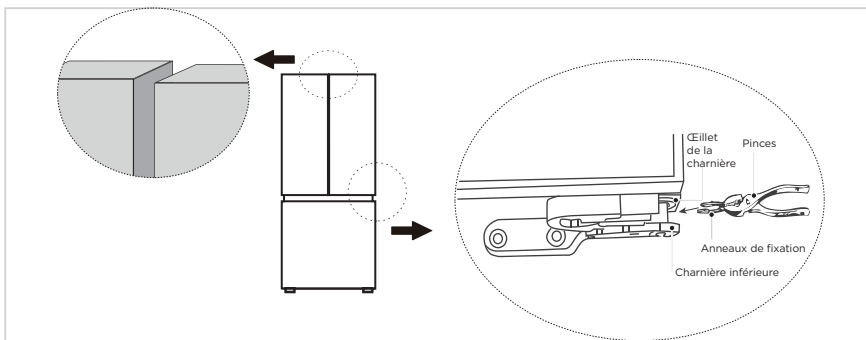

Déplacement de l'appareil

1. Retirez tous les aliments de l'intérieur de l'appareil.
2. Retirez la fiche d'alimentation, insérez-la et fixez-la dans le crochet de la fiche d'alimentation à l'arrière ou sur le dessus de l'appareil.
3. Fixez avec du ruban adhésif les pièces telles que les étagères et la poignée de la porte pour éviter qu'elles tombent lors du déplacement de l'appareil.
4. Déplacez l'appareil avec plus de deux personnes avec précaution. Lorsque vous transportez l'appareil sur une longue distance, maintenez-le en position verticale.
5. Après avoir installé l'appareil, branchez la fiche d'alimentation dans une prise de courant pour mettre l'appareil en marche.

Changement de la lampe

- Tout remplacement ou entretien des lampes LED doit être effectué par le fabricant, son agent de service ou une personne qualifiée similaire.

Raccordement de l'appareil

Après avoir installé l'appareil, branchez la fiche d'alimentation dans une prise de courant.

ATTENTION

- Après avoir branché le cordon d'alimentation (ou la fiche) dans une prise de courant, attendez 2 à 3 heures avant de mettre des aliments dans l'appareil. Si vous ajoutez des aliments avant que l'appareil ait complètement refroidi, vos aliments risquent de se gâter.

Précautions avant l'opération :

- Avant d'effectuer des modifications, le réfrigérateur doit être débranché de l'alimentation électrique.
- Des précautions doivent être prises pour éviter toute blessure corporelle.

Conseils pour économiser l'énergie

- Ne placez pas l'appareil à proximité de cuisinières, de radiateurs ou d'autres sources de chaleur. Si la température ambiante est élevée, le compresseur fonctionnera plus fréquemment et plus longtemps, ce qui entraînera une augmentation de la consommation d'énergie.
- Assurez-vous que la ventilation est suffisante à la base de l'appareil, sur les côtés de l'appareil et à l'arrière de l'appareil. Ne couvrez jamais les ouvertures de ventilation.
- Respectez également les dimensions d'espacement indiquées dans le chapitre « Dimensions et dégagements ».
- La disposition des tiroirs, des étagères et des casiers telle qu'elle figure sur l'illustration offre l'utilisation la plus efficace de l'énergie et doit donc être conservée autant que possible. Tous les tiroirs et toutes les étagères doivent rester dans l'appareil pour maintenir la température stable et économiser de l'énergie.
- Pour obtenir un espace de stockage plus grand (par exemple, pour les produits réfrigérés/congelés de grande taille), les tiroirs du milieu peuvent être retirés. Les tiroirs et les étagères du haut et du bas doivent être retirés en dernier si nécessaire.
- Un compartiment réfrigérateur/congélateur uniformément rempli contribue à une utilisation optimale de l'énergie. Par conséquent, évitez les compartiments vides ou à moitié vides.
- Laissez refroidir les aliments chauds avant de les placer dans le réfrigérateur/congélateur. Les aliments qui ont déjà refroidi améliorent l'efficacité énergétique.
- Laissez les aliments congelés décongeler dans le réfrigérateur. Le froid des aliments congelés réduit la consommation d'énergie dans le compartiment réfrigérateur et améliore ainsi l'efficacité énergétique.
- Ouvrez la porte aussi brièvement que possible pour minimiser les pertes de froid. Ouvrir brièvement la porte et la refermer correctement réduit la consommation d'énergie.
- Les joints de porte de votre appareil doivent être parfaitement intacts afin que les portes se ferment correctement et que la consommation d'énergie n'augmente pas inutilement.

INSTRUCTIONS D'OPÉRATION

Panneau de commande

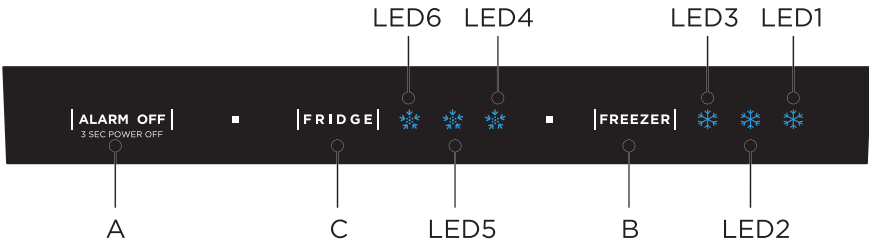

Bouton

A	Bouton Alarm/power off/power on (alarme/mise hors tension/mise sous tension)
B	Bouton Freezer (Congélateur)
C	Bouton Fridge (Réfrigérateur)

Affichage

Lors de la mise sous tension initiale, il s'écoule 3 secondes, tandis que la sonnerie de démarrage retentit, puis l'affichage du fonctionnement normal. (Le réfrigérateur et le congélateur sont à température moyenne au moment de la première mise sous tension.)

Affichage du code d'erreur en cas de panne (affichage en boucle) ; affichage de la vitesse de réglage de la chambre frigorifique en cas d'absence de panne.

Dans des circonstances normales, le rapport de réglage actuel est affiché, et lorsqu'une défaillance de classe « code de défaut visible » se produit, le code de défaut est affiché.

● ATTENTION

Le panneau de commande réel peut différer d'un modèle à l'autre.

FR

Instructions d'opération

Réglages du réfrigérateur

- Appuyez sur la touche de réfrigération pour régler le rapport de réglage de la réfrigération. Chaque fois que vous appuyez une fois sur la touche de réfrigération, le rapport change d'une vitesse, l'ordre est le suivant :

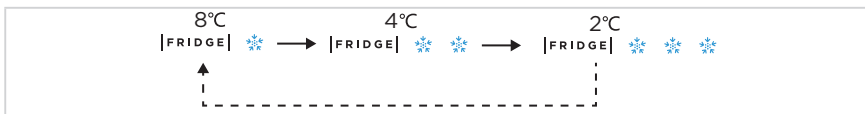

Réglages du congélateur

- Appuyez sur la touche de réfrigération pour régler le rapport de réglage de la réfrigération. Chaque fois que vous appuyez une fois sur la touche de réfrigération, le rapport change d'une vitesse, l'ordre est le suivant :



La température de chaque rapport se situe à ± 2 de la température de départ, et la situation réelle est légèrement différente en fonction du contenu de l'appareil.

Arrêt de l'alarme

- Lorsqu'une alarme de défaut se produit, appuyez brièvement sur la touche d'arrêt de l'alarme, et le son de l'alarme de défaut est annulé.

Ouverture de la porte et l'alarme

- Lorsque la porte du congélateur ou du réfrigérateur s'ouvre pendant 120 secondes sans être refermée ou qu'elle n'est pas bien fermée, l'alarme se déclenche jusqu'à ce que la porte du congélateur ou du réfrigérateur soit refermée. Ou appuyez sur la touche d'arrêt de l'alarme pour annuler l'alarme.

Mode veille

- Appuyez sur la touche d'arrêt de l'alarme pendant 3 secondes pour passer en mode veille, le refroidissement s'arrête, la lumière ne s'allume pas, l'écran est éteint. En mode veille, appuyez longuement sur la touche d'arrêt de l'alarme pendant 3 secondes pour revenir à la commande normale.

Indication de défaut

- Les avertissements suivants apparaissant sur l'écran indiquent les défauts correspondants du réfrigérateur. Bien que le réfrigérateur puisse toujours avoir une fonction de congélation avec les défauts suivants, l'utilisateur doit contacter un spécialiste de la maintenance, afin de garantir une utilisation normale du réfrigérateur.

Code de défaut	Description de défaut
LED1/LED2 clignotent	Défaut du capteur de température du réfrigérateur
LED1/LED5 clignotent	Défaut du capteur de température du congélateur
LED1/LED3 clignotent	Défauts du capteur de gel du congélateur
LED2/LED4 clignotent	Défaut de communication
LED1/LED4 clignotent	Défauts du capteur de température ambiante
LED2/LED5 clignotent	Erreur du capteur d'humidité

Conseils pour conserver les aliments

Compartiment congélateur

- Le congélateur est conçu pour le stockage d'aliments congelés à très basse température, le stockage à long terme d'aliments congelés et pour la production de glace.
- N'utilisez les étagères de la porte du congélateur que pour stocker des aliments congelés, et non pour stocker des aliments chauds destinés à la congélation.
- Ne mettez pas les aliments frais et congelés les uns à côté des autres. Les aliments congelés peuvent décongeler.
- Lorsque vous congelez des aliments frais (tels que de la viande, du poisson ou de la viande hachée), coupez-les en parties pouvant être utilisées en même temps.
- Conservation des aliments surgelés : des instructions, qui doivent être respectées, sont généralement indiquées sur les emballages. En l'absence d'instructions sur l'emballage, les aliments ne doivent pas être conservés plus de trois mois à compter de la date d'achat.
- Lorsque vous achetez des aliments congelés, assurez-vous qu'ils ont été congelés à une température appropriée et que l'emballage n'est pas endommagé.
- Les aliments congelés doivent être conservés dans des emballages appropriés pour en préserver la qualité et doivent être replacés dans le compartiment congélateur dès que possible.
- Si un emballage d'aliments surgelés présente de l'humidité ou un renflement anormal, il est probable qu'il a été conservé à une température inadéquate et que son contenu est avarié.
- La durée de conservation des aliments congelés dépend de la température ambiante, du réglage du thermostat, de la fréquence d'ouverture de la porte du congélateur, du type d'aliment et du temps de transport du produit du magasin au foyer.

Suivez toujours les instructions imprimées sur l'emballage et ne dépassez jamais la durée maximale de stockage indiquée sur l'emballage.

Compartiment réfrigérant

- Pour réduire l'humidité et l'accumulation subséquente de glace, ne mettez jamais de liquide dans le réfrigérateur dans des récipients non scellés. Le givre a tendance à se concentrer dans les parties les plus froides de l'évaporateur. Le stockage de liquides non couverts entraîne un besoin plus fréquent de dégivrage.
- Ne mettez jamais d'aliments chauds dans le réfrigérateur. Ceux-ci doivent d'abord refroidir à température ambiante, puis être placés de manière à assurer une circulation d'air adéquate dans le réfrigérateur.
- Les aliments ou les récipients alimentaires ne doivent pas toucher la paroi arrière du réfrigérateur car ils pourraient geler sur la paroi. Ne continuez pas à ouvrir régulièrement la porte du réfrigérateur.
- La viande et le poisson propre (emballé dans un paquet ou une feuille de plastique) peuvent être placés dans le réfrigérateur, mais être consommés dans 1 à 2 jours.
- Les fruits et légumes sans emballage peuvent être placés dans la partie prévue pour les fruits et légumes frais.

Température recommandée

Le réglage optimal de la température pour la conservation des aliments :

- Réfrigérateur : 4°C , Congélateur : -19°C

ATTENTION

Le réglage de la température optimale de chaque compartiment dépend de la température ambiante. La température optimale ci-dessus est basée sur une température ambiante de 25°C.

NETTOYAGE ET ENTRETIEN

Dégivrage

- Le réfrigérateur est fabriqué selon le principe du refroidissement par air et dispose donc d'une fonction de dégivrage automatique. Le givre formé en raison d'un changement de saison ou de température peut également être enlevé manuellement en débranchant l'appareil de l'alimentation électrique ou en l'essuyant avec une serviette sèche.

Nettoyage du plateau de la porte

- Selon la flèche de direction de la figure ci-dessous, utilisez les deux mains pour presser le plateau, et poussez-le vers le haut, puis vous pouvez le retirer.
- Après avoir lavé le plateau qui a été retiré, vous pouvez ajuster sa hauteur d'installation en fonction de vos besoins.

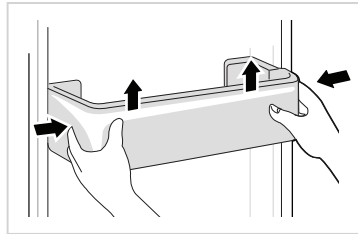

Nettoyage de l'étagère en verre

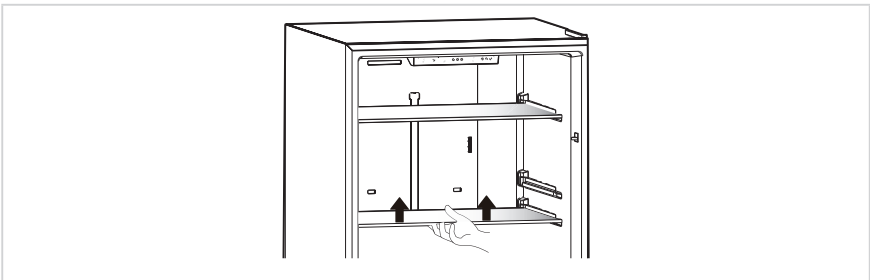

Veuillez démonter l'étagère en porte-à-faux selon les flèches indiquées ci-dessus :

- Puisque l'étagère et le tiroir ont la butée la plus intérieure, soulevez d'abord l'étagère, et puis tirez vers l'extérieur.

Nettoyage des rainures des roulettes sous le tiroir

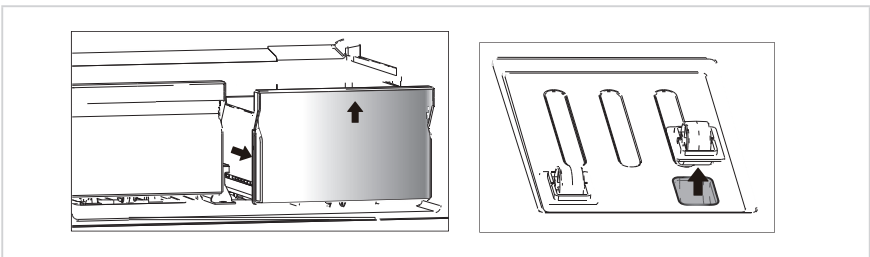

- Retirez d'abord le bac à fruits et légumes. Comme le bac à fruits et légumes est muni d'une butée, il faut le soulever vers le haut avant de pouvoir retirer le bac à fruits et légumes.
- Le support des roulettes se trouvant dans la rainure du tiroir, appuyez sur la flèche dans le sens de l'image, retirez le support des roulettes et nettoyez la rainure du tiroir si nécessaire.

Nettoyage du tiroir inférieur du congélateur

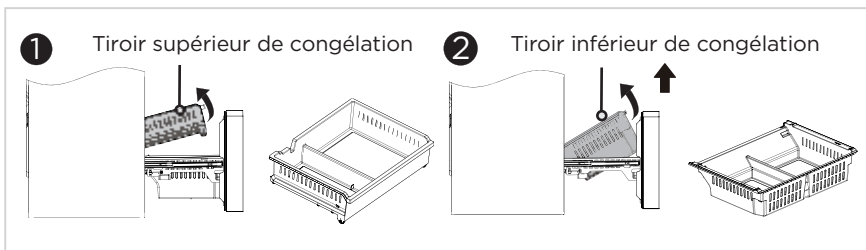

Tiroir supérieur de congélation :

- Ouvrez la porte de la chambre de congélation au maximum, soulevez la queue du tiroir supérieur de la chambre de congélation, sortez le tiroir de congélation supérieur.

Tiroir inférieur de congélation :

- Ouvrez la porte de la chambre de congélation au maximum, soulevez l'extrémité du tiroir du congélateur inférieur et soulevez-le.

● ATTENTION

Remarque : Ne retirez pas le tiroir inférieur du congélateur si ce n'est pas nécessaire.

En cas de panne/Stockage prolongé/Déplacement

Coupure d'électricité :

En cas de panne de courant, même en été, les aliments à l'intérieur de l'appareil peuvent être conservés pendant plusieurs heures ; pendant la panne de courant, les temps d'ouverture de la porte doivent être réduits, et plus aucun aliment frais ne doit être mis dans l'appareil.

Stockage prolongé :

L'appareil doit être débranché puis nettoyé ; les portes sont alors laissées ouvertes pour éviter les odeurs.

Déplacement :

Avant de déplacer le réfrigérateur, retirez tout le contenu, sécurisez les cloisons vitrées, les bacs à fruits et légumes, les tiroirs du congélateur, etc. avec du ruban adhésif, et serrez les pieds de nivellement ; fermez les portes et maintenez-les fermées avec du ruban adhésif. Pendant le déplacement, l'appareil ne doit pas être placé à l'envers ou à l'horizontale, ni être soumis à des vibrations ; l'inclinaison pendant le déplacement ne doit pas dépasser 45°.

● ATTENTION

L'appareil doit fonctionner en continu une fois démarré. En général, le fonctionnement de l'appareil ne doit pas être interrompu, faute de quoi sa durée de vie peut être réduite.

Les aliments peuvent être conservés pendant quelques heures même en été en cas de panne de courant ; il est recommandé de réduire la fréquence d'ouverture de la porte.

DÉPANNAGE

Les utilisateurs peuvent résoudre les problèmes simples suivants. Veuillez appeler le service après-vente si les problèmes ne sont pas résolus.

Problème	Raison possible
Échec de la mise en marche	<ul style="list-style-type: none">• Vérifiez si l'appareil est branché à l'alimentation ou si la fiche est bien en contact.
	<ul style="list-style-type: none">• Vérifiez si la tension est trop basse.
	<ul style="list-style-type: none">• Vérifiez s'il y a une panne de courant ou si le disjoncteur s'est déclenché.
Odeur	<ul style="list-style-type: none">• Les aliments odorants doivent être emballés hermétiquement.
	<ul style="list-style-type: none">• Vérifiez s'il y a des aliments pourris.
	<ul style="list-style-type: none">• Nettoyez l'intérieur du réfrigérateur.
Fonctionnement continu du compresseur	<ul style="list-style-type: none">• Le fonctionnement prolongé du réfrigérateur est normal en été.
	<ul style="list-style-type: none">• Lorsque la température ambiante est élevée, il n'est pas souhaitable d'avoir trop d'aliments dans l'appareil en même temps.
	<ul style="list-style-type: none">• Les aliments doivent être refroidis avant d'être mis dans l'appareil.
	<ul style="list-style-type: none">• Les portes sont ouvertes trop fréquemment.
La lumière ne s'allume pas	<ul style="list-style-type: none">• Vérifiez si le réfrigérateur est branché sur l'alimentation électrique et si la lampe d'éclairage est endommagée.
	<ul style="list-style-type: none">• Faites remplacer la lumière par un spécialiste.
La porte ne peut pas être correctement fermée	<ul style="list-style-type: none">• La porte est bloquée par des paquets de nourriture ; Trop de nourriture est placée.
	<ul style="list-style-type: none">• Le réfrigérateur est incliné.
Bruits forts	<ul style="list-style-type: none">• Vérifiez si le sol est plat et si le réfrigérateur est stable et de niveau.
	<ul style="list-style-type: none">• Vérifiez si les accessoires sont placés aux bons endroits.

FR

Problème	Raison possible
Le joint de porte n'est pas étanche	<ul style="list-style-type: none"> • Enlevez les matières étrangères sur le joint de la porte. • Chauffez le joint d'étanchéité de la porte, puis refroidissez-le pour le restaurer (ou soufflez-le avec un séchoir électrique ou utilisez une serviette chaude pour le chauffage.).
Débordement de l'eau dans le bac d'eau	<ul style="list-style-type: none"> • Il y a trop de nourriture dans le congélateur ou la nourriture stockée contient trop d'eau, ce qui entraîne une décongélation importante. • Les portes ne sont pas correctement fermées, ce qui entraîne un givrage dû à l'entrée d'air et une augmentation de l'eau due au dégivrage.
Le boîtier de l'appareil est chaud	<ul style="list-style-type: none"> • La dissipation de la chaleur du condenseur intégré via le boîtier est normale. Lorsque le boîtier devient chaud en raison d'une température ambiante élevée, du stockage d'une trop grande quantité de nourriture ou de l'arrêt du compresseur, prévoir une bonne ventilation pour faciliter la dissipation de la chaleur.
Condensation de surface	<ul style="list-style-type: none"> • La condensation sur la surface extérieure et les joints de porte du réfrigérateur est normale lorsque l'humidité ambiante est trop élevée. Il suffit d'essuyer le condensat avec une serviette propre.
Bruit anormal	<ul style="list-style-type: none"> • Bourdonnement : le compresseur peut produire des bourdonnements pendant son fonctionnement, et ces bourdonnements sont particulièrement forts au démarrage ou à l'arrêt. C'est normal. • Grincement : le réfrigérant qui circule à l'intérieur de l'appareil peut produire un grincement, ce qui est normal.

DOC ET CERTIFICATIONS

Déclaration de conformité

Nous confirmons par la présente que les noms de modèles des clients suivants et les noms de modèles Midea correspondent respectivement.

Marque	Modèle Midea	Modèle de marketing	Modèle d'usine
Midea			
Midea			
Midea			

Application des directives du Conseil

LVD: 2009/125/EC

Normes auxquelles la conformité est déclarée

EMC: 2004/108/EC

LVD: EN 60335-2-24:2010+A1:2019+A2:2019
EN 60335-1:2012+A11:2014+A13:2017+A1:2019+A2:2019+A14:2019
EN 62233:2008

EMC: EN 55014-1:2017
EN 55014-2:2015
EN IEC 61000-3-2:2019
EN IEC 61000-33:2013+A1:2019

Nom du fabricant : Hefei Hualing Co., Ltd.

Adresse du fabricant : N°176, Route de Jinxiu, Zone de développement économique et technique de Hefei, Hefei, Chine, 230601.

Nom du fabricant : Guangzhou Midea Hualing Refrigerator Co., Ltd.

Adresse du fabricant : N°5, Route de Xinguangsi, Qianfeng Zhujiang, District de Nansha, Guangzhou, Province du Guangdong, République populaire de Chine

Nous, Hefei Hualing Co., Ltd et Guangzhou Midea Hualing Refrigerator Co., Ltd, déclarons par la présente que les produits susmentionnés sont conformes aux réglementations et normes actuellement en vigueur mentionnées ci-dessus.

SIGNATURE :

Date : 2021-12-02

GARANTIE

GARANTIE LIMITÉE RÉFRIGÉRATEUR MIDEA

ATTACHEZ VOTRE REÇU AUX PRÉSENTES. UNE PREUVE D'ACHAT EST REQUISE POUR OBTENIR UN SERVICE TECHNIQUE COUVERT PAR LA GARANTIE.

Veillez disposer des renseignements suivants lorsque vous appelez le Centre de service à la clientèle :

- Vos nom, adresse et numéro de téléphone
- Le numéro de modèle et le numéro de série de votre appareil
- Une description claire et détaillée du problème
- Une preuve d'achat, notamment le nom et l'adresse du concessionnaire ou du détaillant

SI VOUS AVEZ BESOIN D'UN SERVICE TECHNIQUE :

1. Avant de communiquer avec nous pour organiser un service technique, déterminez si votre produit doit être réparé. Quelques problèmes peuvent être résolus sans service technique. Prenez quelques minutes pour revoir le chapitre Dépannage du guide de l'utilisateur, ou consultez <https://www.midea.com/ca/support>
2. Tout service technique couvert par la garantie est assuré exclusivement par nos prestataires de service technique Midea autorisés, aux États-Unis et au Canada.

Service à la clientèle Midea

Aux États-Unis ou au Canada, appelez le 1-866-646-4332.

Si vous résidez hors des 50 États des États-Unis ou hors du Canada, communiquez avec votre concessionnaire Midea autorisé pour déterminer si une autre garantie s'applique.

1 AN PIÈCES ET MAIN-D'ŒUVRE

FR

CE QUE LA GARANTIE COUVRE

GARANTIE LIMITÉE POUR LA PREMIÈRE ANNÉE (PIÈCES ET MAIN-D'ŒUVRE)

Midea réparera ou remplacera, sans frais, toute défaillance provoquée par une fabrication ou des matériaux défectueux, pendant un an à compter de la date d'achat. Pour de plus amples renseignements sur la couverture de la garantie et les réparations sous garantie, visitez <https://www.midea.com/ca> ou composez **1-866-646-4332**.

Le consommateur sera responsable des :

- Coûts associés aux diagnostics, au retrait, au transport et à la réinstallation suite à l'entretien.
- Coûts d'entretien résultant des points figurant sous **RESPONSABILITÉS NORMALES DU CONSOMMATEUR****

RESPONSABILITÉS NORMALES DU CONSOMMATEUR**

Cette garantie s'applique uniquement aux produits faisant l'objet d'une utilisation résidentielle normale, et le consommateur est responsable des points suivants :

1. Utilisation appropriée de l'appareil, respectant les directives fournies avec le produit.
2. Entretien périodique et nettoyage requis pour maintenir l'appareil en bon état de fonctionnement.
3. Installation appropriée par un professionnel agréé, respectant les directives fournies avec l'appareil et les codes municipaux en matière de plomberie, électricité et/ou gaz.
4. Branchement approprié à une prise électrique mise à la terre, fournissant un courant suffisant; remplacement des fusibles brûlés; réparation des connexions desserrées ou des défauts au niveau des installations électriques.
5. Dépenses requises pour rendre l'appareil accessible pour l'entretien.
6. Dommages sur le revêtement suite à l'installation.

VOTRE RECOURS UNIQUE ET EXCLUSIF EN VERTU DE LA PRÉSENTE GARANTIE LIMITÉE EST LA RÉPARATION OU LE REMPLACEMENT DU PRODUIT, COMME PRÉVU AUX PRÉSENTES. Le service technique doit être assuré par une entreprise d'entretien désignée par Midea. La garantie limitée est valide uniquement dans les 50 états des États-Unis ou au Canada et s'applique uniquement si l'appareil ménager est utilisé dans le pays où il a été acheté. La présente garantie limitée entre en vigueur à compter de la date de l'achat original de l'appareil ménager par le consommateur. Une preuve de la date de l'achat original doit être présentée pour obtenir un service technique en vertu de la présente garantie limitée.

CE QUE LA GARANTIE NE COUVRE PAS

1. Une défectuosité causée par un dommage survenu depuis que l'appareil est en votre possession (autre que les dommages causés par un défaut ou un mauvais fonctionnement), par une installation inadéquate, ou par une utilisation non raisonnable du produit, incluant et sans s'y limiter, le défaut d'assurer un entretien raisonnable et nécessaire ou de suivre les directives écrites et de lire le manuel d'instructions.
2. Les produits achetés "tels quels" ou les produits réusinés ne sont pas couverts par cette garantie.
3. La perte de nourriture suite à une défectuosité du réfrigérateur ou du congélateur.
4. Les visites d'entretien pour réparer ou remplacer les pièces d'entretien normal comme les filtres hydrauliques, les ampoules, les filtres pneumatiques, etc., ou les poignées, les boutons ou autres pièces esthétiques.
5. Les produits ayant été transférés de leur propriétaire original.
6. La rouille à l'extérieur ou à l'intérieur de l'appareil.
7. Les dommages causés par l'entretien effectué par une personne autre qu'un professionnel agréé Midea; l'utilisation de pièces autres que les pièces de rechange Midea ou obtenues par des personnes autres que le service à la clientèle Midea; les causes externes comme l'abus, la mauvaise utilisation, l'alimentation inadéquate ou tout événement de force majeure.
8. L'entretien résultant d'une installation inappropriée de votre produit.
9. La visite servant à vous enseigner l'utilisation de votre produit.
10. Les suppléments, incluant, mais sans s'y limiter, tout appel de service après les heures normales, les week-ends ou les jours fériés, les péages, les frais de transport, le kilométrage pour tout appel de service dans une région éloignée, y compris en Alaska.
11. Si cet appareil est utilisé pour des raisons commerciales, locatives ou autre application qui n'est pas vouée à une utilisation résidentielle, nous ne formulons aucune garantie, explicite ou implicite de valeur marchande ou d'adéquation à un usage particulier.
12. Si le produit a été déplacé hors des États-Unis ou du Canada.
13. Si le produit n'affiche pas le numéro de série original ou si ce dernier a été altéré ou ne peut être facilement reconnu.

REMARQUE : Certains états n'acceptent pas l'exclusion ou la restriction des dommages indirects ou accessoires. Ainsi, cette exclusion ou restriction pourrait ne pas s'appliquer à vous.

Dans ces circonstances exclues, le coût des réparations ou du remplacement du produit sera assumé par le client.

DÉNÉGATION DE GARANTIES IMPLICITES

LES GARANTIES IMPLICITES, Y COMPRIS TOUTE GARANTIE IMPLICITE DE QUALITÉ MARCHANDE OU GARANTIE IMPLICITE D'APTITUDE À UN EMPLOI PARTICULIER, SONT LIMITÉES À UNE PÉRIODE D'UN AN OU À LA PÉRIODE LA PLUS COURTE PERMISE PAR LA LOI. Quelques états et provinces ne permettent pas l'imposition d'une limite à la durée des garanties implicites de qualité marchande ou d'aptitude à l'emploi et, par conséquent, il est possible que cette limitation ne vous concerne pas. La présente garantie vous confère certains droits légaux. Vous pouvez également jouir d'autres droits, lesquels varient d'un état à l'autre ou d'une province à l'autre.

DÉNÉGATION DE DÉCLARATIONS NE RELEVANT PAS DE LA GARANTIE

Midea ne fait aucune déclaration concernant la qualité ou la durabilité de cet appareil ménager, ni son besoin de service technique ou de réparation, à part les déclarations formulées dans la présente garantie. Si vous souhaitez une garantie plus longue ou plus complète que la garantie limitée qui accompagne cet appareil ménager, veuillez communiquer avec Midea ou votre détaillant au sujet de l'achat d'une prolongation de garantie.

LIMITATION DES RECOURS; EXCLUSION DES DOMMAGES ACCESSOIRES ET DES DOMMAGES INDIRECTS

VOTRE RECOURS UNIQUE ET EXCLUSIF EN VERTU DE LA PRÉSENTE GARANTIE LIMITÉE EST LA RÉPARATION DU PRODUIT PAR MIDEA, COMME PRÉVU AUX PRÉSENTES. MIDEA N'EST PAS RESPONSABLE DES DOMMAGES ACCESSOIRES ET INDIRECTS. Quelques états et provinces ne permettent pas l'exclusion ou la limitation de dommages accessoires ou indirects et, par conséquent, il est possible que ces limitations et ces exclusions ne vous concernent pas. La présente garantie vous confère certains droits légaux. Vous pouvez également jouir d'autres droits, lesquels varient d'un état à l'autre ou d'une province à l'autre.