



DBI564ISSOF.U

Lave-vaisselle tout intégré

Nombre de couverts: 16
Panier supérieur: Premium
Panier inférieur: Premium
Couleur: Inox (gris)

Programmes

- Durée programmée
- Programme intensif

Options

- Départ différé: Durée programmée
- Durée programmée avec option degré de salissure

Systèmes de nettoyage

- Nombre de zones d'arrosage: 9
- Prélavage Super Cleaning System™
- Indicateurs électroniques de réserves de sel régénérant et liquide de rinçage

Confort

- Construction robuste en acier en acier inoxydable 18.9
- Voyant de niveau de sel: Voyant de niveau de sel
- Voyant de niveau de produit de rinçage: Voyant de niveau de produit de rinçage
- Affichage du temps restant: Indicateur temps restant
- Voyant LED StatusLight™
- Signal sonore à la fin du programme
- Résistance intégrée
- Sécurité enfant
- Détection automatique des pastilles 3 en 1

Sécurité arrivée d'eau

- Flotteur extérieur pour détecter les fuites
- Capteur AquaDetect™ une protection contre la moindre fuite d'eau
- Tuyau d'arrivée d'eau en PEX ultra résistant
- Protection antidébordement AquaSafe™

Installation

- Pied arrière réglable par l'avant
- Tuyau de vidange
- Anti_siphon pré installé

- Code EAN: 3838782645464
- Code produit: 740108

Description générale

- Type produit: Lave-vaisselle
- Type d'installation: sous plan
- Dimensions: XL, 82 cm
- Affichage: Écran LCD haute définition
- Nombre de programmes: 9
- Niveau sonore: 42 dB(A)re 1 pW
- Nombre de paniers: 3
- Nombre de couverts: 16
- Code EAN: 3838782645464

Dimensions et installation

- Hauteur : 831 mm
- Largeur nette: 608 mm
- Profondeur nette: 554 mm
- Hauteur de l'appareil emballé: 890 mm
- Largeur du produit emballé: 640 mm
- Profondeur du produit emballé: 680 mm
- Longueur du câble de raccordement: 1,8 m
- Longueur du flexible d'alimentation: 163 cm
- Longueur du flexible de vidange: 230 cm



- Poids net: 41 kg
- Poids brut: 44 kg

Informations techniques

- Intensité (A): 15 A
- Fréquence: 60 Hz
- Pression arrivée d'eau: 0,03-1 MPa

Consommation

- Consommation annuelle d'électricité: 220 kWh
- Consommation d'électricité en programme normal (kWh): 1 kWh
- Consommation annuelle moyenne pour un ménage de 4 personnes: 2451 l
- Consommation en mode veille: 0,5 W

Measurements: inches / millimetres

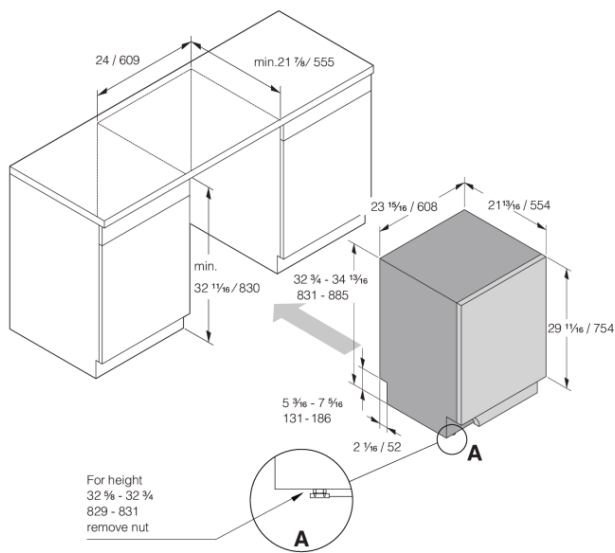

DW60 Built-in Dishwasher XL USA

