

RT16A6105SR

SAMSUNG

Réfrigérateur à congélateur supérieur avec technologie de refroidissement complet
Capacité de 15,6 pi³



Couleurs offertes



Acier inoxydable résistant aux empreintes digitales (montré)



Blanc

Caractéristiques distinctives

Technologie de refroidissement complet

La technologie de refroidissement complet et d'aération multiple permet de conserver l'équilibre de la circulation d'air sur chaque tablette pour une température constante.

Compresseur à variateur numérique

Cette technologie permet de maintenir un taux d'humidité élevé dans le réfrigérateur pour garder les fruits et légumes périssables plus frais plus longtemps, et elle permet de garder l'air sec dans le congélateur afin de prévenir les brûlures de congélation et de faire en sorte que les aliments congelés aient meilleur goût.

Destiné pour le garage

Les capteurs de température indépendants dans le réfrigérateur et le congélateur assurent un fonctionnement efficace dans une grande fourchette de températures environnantes de 3,3 °C à 43 °C.

Fini résistant aux empreintes digitales

Évitez les taches avec l'acier inoxydable résistant aux empreintes digitales.

Homologation Energy Star

Écologique et écoénergétique.



Compresseur à variateur numérique



Technologie de refroidissement complet

Caractéristiques

- Grande capacité – 15,6 pi³
- Homologation ENERGY STAR®
- Technologie de refroidissement complet
- Technologie True No-Frost
- Éclairage à DEL supérieur
- Porte réversible
- Poignée de porte encastrée

Homologation



- Homologation ENERGY STAR®
- Consommation d'énergie (annuel) = 345

Réfrigérateur à congélateur supérieur avec technologie de refroidissement complet Capacité de 15,6 pi³

Particularités pour l'installation

- Mesurez la hauteur, la largeur et la profondeur de l'espace destiné à l'installation, en tenant compte des plinthes, des bordures pour carreaux, des bordures de comptoirs, etc. Assurez-vous d'avoir assez d'espace pour ouvrir la porte (tenez compte des murs, des îlots ou des autres obstacles quand vous mesurez).
- Reportez-vous à l'illustration ci-dessous pour prendre les mesures.
- Laissez un minimum de dégagement de 2,5 po du côté des charnières de la porte du réfrigérateur lorsque vous l'installez à côté d'un mur que la poignée pourrait toucher.
- Laissez au moins 1 po de dégagement à l'arrière pour permettre une bonne circulation de l'air et pour les raccordements d'eau et d'électricité. Laissez au moins 3/8 po de dégagement sur les côtés et le dessus pour faciliter l'installation.
- Assurez-vous que toutes les portes et les passages de votre domicile sont assez larges pour y déplacer aisément le réfrigérateur.

Pour une utilisation optimale et pour être en mesure d'ouvrir complètement les portes du réfrigérateur, n'installez pas celui-ci à côté d'un mur.

Remarque : Les renseignements suivants sur les dimensions et l'espace destiné à l'installation sont fournis à des fins de planification seulement. Pour connaître tous les détails sur l'installation, consultez le manuel dans l'emballage du produit ou téléchargez le manuel en ligne à l'adresse samsung.com.

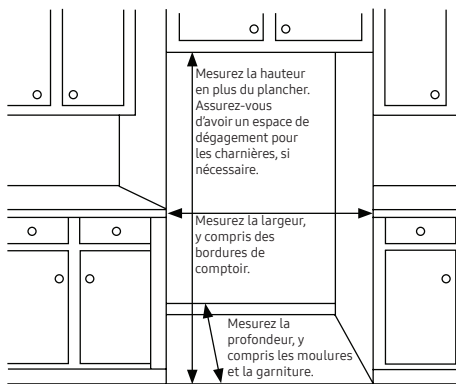

Dimensions

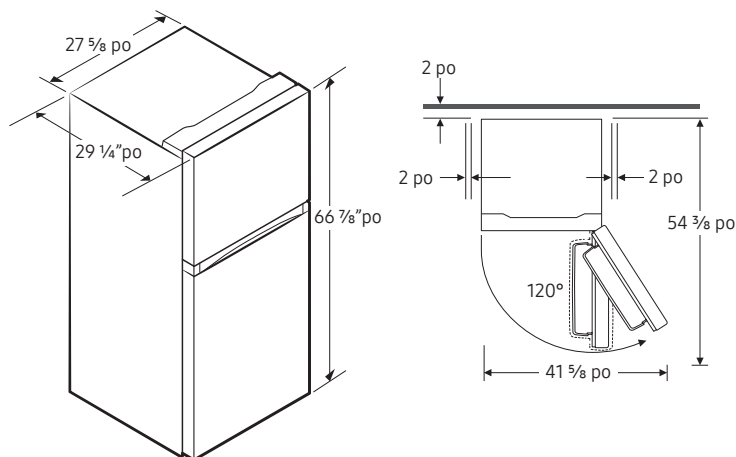

Capacité totale : 15,6 pi³

Réfrigérateur : 11,6

4 tablettes en verre trempé
1 bac à légumes
3 compartiments de porte

Réfrigérateur dans le congélateur : 4

1 tablette en verre trempé
2 compartiments de porte
Éclairage à DEL supérieur

Volt/Ampères	115 V / 60 Hz / 3,5 A
Longueur du câble d'alimentation	2 mètres

Garantie

Un (1) an sur les pièces et la main-d'œuvre pour le réfrigérateur

Dix (10) ans sur les pièces pour le compresseur à variateur numérique de vitesse

Dimensions et poids du produit (L x H x P)

Dimensions (L x H x P avec charnières, poignées et portes) :

27 1/2 po x 67 1/2 po x 29 1/4 po

Dimensions (L x H x P sans charnière ni porte) :

27 5/8 po x 66 7/8 po x 26 1/2 po

Poids : 148 lb (67 kg)

Dimensions et poids à l'expédition (L x H x P)

Dimensions : 28 3/4 po x 70 1/4 po x 30 1/8 po

Poids : 154 lb (70 kg)

Couleur

Acier inoxydable
résistant aux
empreintes digitales

Blanc

N° de modèle CUP

RT16A6105SR 887276551395

RT16A6105WW 887276574707